

# REGISTER

Kapitola 1: INŠTALÁCIA .....	130
1.1. INŠTALÁCIA JEDNÉHO SPOTREBIČA .....	130
1.2. INŠTALÁCIA DVOCH SPOTREBIČOV .....	130
Kapitola 2: FUNKCIE .....	131
2.1. ZAP/POHOTOVOSTNÝ REŽIM .....	131
2.2. INTELIGENTNÝ DISPLEJ* .....	131
2.3. 6TH SENSE FRESH CONTROL/GREEN INTELLIGENCE PROFRESH .....	131
2.4. ALARM OTVORENÝCH DVERÍ .....	131
2.5. DOVOLENKA .....	131
2.6. RÝCHLE CHLADENIE .....	131
2.7. ZÁSUVKA „NULA STUPŇOV“** .....	132
2.8. VENTILÁTOR .....	132
2.9. NASTAVENIE TEPLoty .....	132
2.10. CHLADIACI PRIESTOR S TECHNOLOGIOU NO-FROST .....	132
2.11. SYSTÉM LED OSVETLENIA* .....	133
Kapitola 3: POUŽITIE .....	133
3.1. AKO ZVÝŠIŤ SKLADOVACIU KAPACITU CHLADNIČKY .....	133
3.2. UPOZORNENIA .....	133
Kapitola 4: TIPY NA SKLADOVANIE POTRAVIN .....	133
4.1. VETRANIE .....	133
4.2. SKLADOVANIE ČERSTVÝCH POTRAVIN A NÁPOJOV .....	133
4.3. KDE SKLADOVAŤ ČERSTVÉ POTRAVINY A NÁPOJE .....	134
Kapitola 5: PREVÁDZKOVÉ ZVUKY .....	134
Kapitola 6: ODPORÚČANIE V PRÍPADE NEPOUŽÍVANIA SPOTREBIČA .....	135
6.1. NEPRÍTOMNOSŤ/DOVOLENKA .....	135
6.2. PREMIESTŇOVANIE .....	135
6.3. VÝPADOK PRÚDU .....	135
Kapitola 7: ÚDRŽBA A ČISTENIE .....	135
Kapitola 8: PRÍRUČKA NA ODSTRAŇOVANIE PROBLÉMOV .....	136
8.1. SKÔR AKO SA OBRÁTITE NA POPREDAJNÝ SERVIS .....	136
8.2. PORUCHY .....	136
Kapitola 9: POPREDAJNÝ SERVIS .....	137
Ďalší:	
ZMENA OTVÁRANIA DVIER (VARIANTA 1) .....	192
ZMENA OTVÁRANIA DVIER (VARIANTA 2) .....	194

## UPOZORNENIE:

Návod sa vzťahuje na niekoľko modelov, môžu sa preto objaviť určité rozdiely. Časti, ktoré sa vzťahujú len na určité spotrebiče, sú označené hviezdičkou (\*).

Funkcie, ktoré sú určené špecificky pre už vami zakúpený model produktu, nájdete v PRÍRUČKE RÝCHLYM SPUSTENÍM.

# 1. INŠTALÁCIA

## 1.1. INŠTALÁCIA JEDNÉHO SPOTREBIČA

Aby ste zabezpečili dostatočné vetranie, nechajte na oboch stranách a nad spotrebičom voľné miesto.

Vzdialenosť medzi zadnou stranou spotrebiča a stenou za ním by mala byť aspoň 50 mm.

Pri menšej vzdialenosti sa zvýši spotreba energie.

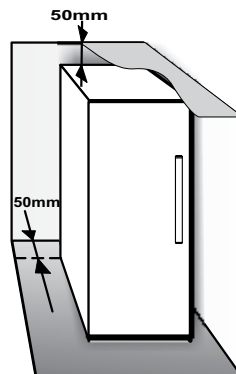

## 1.2. INŠTALÁCIA DVOCH SPOTREBIČOV

Počas súčasnej inštalácie mrazničky ① a chladničky ② zabezpečte, aby sa mraznička nachádzala vľavo a chladnička vpravo (podľa znázornenia na obrázku). Ľavá strana chladničky je vybavená špeciálnym zariadením, ktoré zabraňuje problémom s kondenzáciou medzi spotrebičmi.

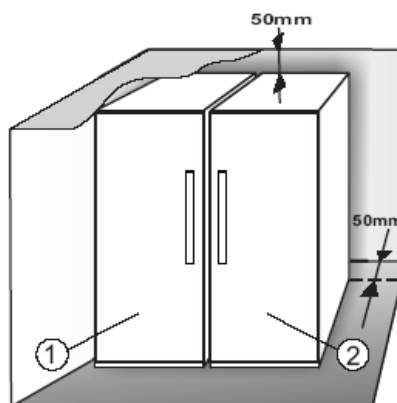

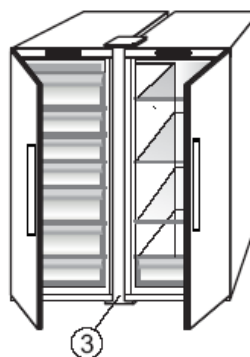

Dva spotrebiče odporúčame inštalovať spoločne s použitím spojovacej súpravy ③ (podľa znázornenia na obrázku).

Spojovaciu súpravu môžete zakúpiť v servise.





## 2. FUNKCIE

### 2.1. ZAP./POHOTOVOSTNÝ REŽIM

Táto funkcia slúži na zapnutie/pohotovostný režim chladničky. Ak chcete zapnúť pohotovostný režim produktu, stlačte a podržte tlačidlo Zap./Pohotovostný režim  na 3 sekundy. Keď je spotrebič v pohotovostnom režime, svetlo v priestore chladničky nie je v prevádzke. Je dôležité pamätať si, že týmto spôsobom sa spotrebič neodpojí od napájania z elektrickej siete. Spotrebič znovu zapnete stlačením tlačidla Zap./Pohotovostný režim .

### 2.2. INTELIGENTNÝ DISPLEJ\*

Táto doplnková funkcia umožňuje úsporu energie. Na zapnutie/vypnutie inteligentného displeja súčasne stlačte a na 3 sekundy podržte tlačidlá Dovolenka  a Rýchle chladenie , kým nezačujete zvukový signál. Po jeho aktivácii displej zhasne. Výnimkou je kontrolka funkcií „6 Sense Fresh Control“/„Green Intelligence ProFresh“. Pri aktívnom inteligentnom displeji – pre úpravu teploty alebo použitie inej funkcie je nutné displej aktivovať stlačením ľubovoľného tlačidla.



Po asi 15 sekundách nečinnosti displej opäť zhasne a viditeľné zostanú iba kontrolky funkcií „6 Sense Fresh Control“/„Green Intelligence ProFresh“. Keď sa funkcia deaktivuje, obnoví sa bežné zobrazenie displeja. Inteligentný displej sa po výpadku napájania automaticky vypne. Je dôležité pamätať si, že týmto spôsobom sa spotrebič neodpojí od napájania z elektrickej siete, jeho spotreba sa len zníži o spotrebu externého displeja.

**Upozornenie:** Deklarovaná hodnota spotreby elektrickej energie spotrebiča sa vzťahuje na prevádzku so zapnutým inteligentným displejom.

### 2.3. 6TH SENSE FRESH CONTROL / GREEN INTELLIGENCE PROFRESH

Táto funkcia umožňuje rýchle dosiahnutie optimálnych podmienok na skladovanie (teplotu a vlhkosť) vnútri spotrebiča. Aby spotrebič fungoval správne, musí byť zapnutý aj ventilátor. Funkcie „6. Zmysel Fresh Control“/„Green Intelligence ProFresh“ sú prednastavené aktívne. Na zapnutie alebo vypnutie funkcie pozrite priloženú príručku rýchlym spustením. Po výpadku prúdu alebo návrate z pohotovostného režimu sa stav funkcií „6. Zmysel Fresh Control“/„Green Intelligence ProFresh“ navráti na základnú hodnotu, t. j. aktívna.

### 2.4. ALARM OTVORENÝCH DVERÍ

Rozbliká sa ikona alarmu  a zaznie zvukový signál. Alarm sa zapne, keď dvere ostanú otvorené dlhšie ako 2 minúty. Ak chcete alarm dverí vypnúť, zavrite dvere alebo jedným stlačením tlačidla Zastaviť alarm  stlmete zvukový alarm.

### 2.5. DOVOLENKA

Táto funkcia môže byť aktivovaná s cieľom znížiť spotrebu energie spotrebiča počas dlhšieho časového obdobia neprítomnosti používateľa.

Pred aktiváciou funkcie, by ste mali z chladiaceho priestoru odstrániť všetky potraviny, ktoré ľahko podliehajú skaze, a uistiť sa, že sú dvierka správne zatvorené, pretože chladnička bude udržiavať vhodnú teplotu zabráňujúcu tvorbe nepríjemného zápachu (+12 °C).

Na zapnutie/vypnutie podržte tlačidlo Dovolenka na 3 sekundy. Po zapnutí funkcie sa rozsvieti príslušný symbol a teplota chladiaceho priestoru sa nastaví na vyššiu teplotu (ukazovateľ teploty ukáže novú teplotu: +12 °C).

Zmenou nastavenia teploty zariadenie funkciu automaticky vypne.

#### Upozornenie:

- **Nekompatibilné s funkciou „Rýchle chladenie“**  
V záujme zaistenia optimálneho výkonu funkcií „Dovolenka“ a „Rýchle chladenie“ ich nie je možné používať súčasne. Preto v prípade, že bola aktivovaná funkcia „Rýchle chladenie“, na zapnutie funkcie „Dovolenka“ ju bude najskôr potrebné vypnúť (a naopak).

### 2.6. RÝCHLE CHLADENIE

**Použitie tejto funkcie sa odporúča pri vložení veľmi veľkého množstva potravín do chladiaceho priestoru.**

Pomocou funkcie Rýchle chladenie  je možné zvýšiť kapacitu chladenia v chladiacom priestore. Pre maximalizáciu kapacity chladenia nechajte zapnutý ventilátor.

#### Upozornenie:

- **Nekompatibilné s funkciou „Dovolenka“**  
V záujme zaistenia optimálneho výkonu funkcií „Dovolenka“ a „Rýchle chladenie“ ich nie je možné používať súčasne. Preto v prípade, že bola aktivovaná funkcia „Dovolenka“, na zapnutie funkcie „Rýchle chladenie“ ju bude najskôr potrebné vypnúť (a naopak).

\*K dispozícii len na niektorých modeloch. Prečítaním PRÍRUČKY RÝCHLYM SPUSTENÍM zistíte, či je táto funkcia k dispozícii na vašom modeli.

## 2.7. ZÁSUVKA „NULA STUPŇOV“\*\*

Zásuvka „Nula stupňov“ je špeciálne navrhnutá na udržiavanie nízkej teploty a správnej vlhkosti potrebnej pre dlhšie zachovávanie čerstvosti potravín (napríklad mäsa, rýb, ovocia a zimnej zeleniny).

### Zapínanie a vypínanie zásuvky

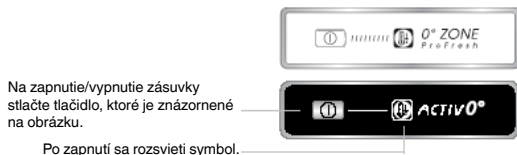

Pri zapnutom stave je teplota približne 0 °C. Pre správne fungovanie zásuvky „Nula stupňov“ sú dôležité tieto faktory:

- chladiaci priestor musí byť zapnutý,
  - teplota chladiaceho priestoru musí byť v rozsahu od +2 °C do +5 °C,
  - zásuvka musí byť vložená v zariadení,
  - nesmú byť vybrané žiadne špeciálne funkcie (Pohotovostný režim, Dovoľka – ak sú k dispozícii).
- Ak ste niektorú z týchto funkcií vybrali, musíte zásuvku „Nula stupňov“ manuálne vypnúť a zvnútra odstrániť všetky čerstvé potraviny. Ak ju nevypnete manuálne, zásuvka sa sama vypne približne po 8 hodinách.

### Upozornenie:

- V prípade, že sa symbol po zapnutí funkcie nerozsvieti, skontrolujte, či je zásuvka správne zasunutá. Ak problém pretrváva, obráťte sa na najbližšiu autorizovanú službu technickej pomoci.
- Ak je funkcia aktívna a zásuvka otvorená, mali by ste manuálne vypnúť symbol na ovládacom paneli. Po vložení zásuvky sa symbol opäť aktivuje.
- Bez ohľadu na stav funkcie môžete začuť jemný hluk: je to normálne a nevyžaduje nápravu.
- Ak je funkcia vypnutá, teplota zásuvky závisí od celkovej teploty vnútri chladničky.

V tomto prípade v nej odporúčame uskladniť ovocie a zeleninu, ktoré nie je citlivé na nízku teplotu (lesné ovocie, jablká, marhule, mrkvu, špenát, hlávkový šalát a pod.).

**Dôležité:** Pri zapnutej funkcii a potravinách s vyšším obsahom vody sa na policiach môže objaviť kondenzácia. V takomto prípade dočasne funkciu vypnite.

## 2.8. VENTILÁTOR

Ventilátor zlepšuje rozloženie teploty vnútri spotrebiča, čím pomáha uchovať kvalitu skladovaných potravín. Pri pôvodnom nastavení je ventilátor zapnutý. Odporúča sa ponechať ventilátor zapnutý, aby mohla správne fungovať funkcia „6. Zmysel Fresh Control/Green Intelligence ProFresh“, a tiež aj vtedy, ak je teplota okolitého vzduchu vyššia než 27 ÷ 28 °C, prípadne si všimnete na sklenených policiach kvapky vody alebo zaznamenáte vysokú vlhkosť vzduchu. Pripomíname, že aj keď je ventilátor zapnutý, nebude v prevádzke nepretržite. Ventilátor sa zapne/zastaví v závislosti od teploty a/alebo úrovne vlhkosti vnútri produktu. Preto je úplne normálne, že ventilátor sa nebude otáčať, aj keď je zapnutý.

Na zapnutie alebo vypnutie funkcie pozrite priloženú príručku rýchlym spustením.

**Upozornenie:** Vypnutie ventilátora vypne funkciu 6. Zmysel Fresh Control/Green Intelligence ProFresh.

### Upozornenie:

#### Nezakrývajte prívodné otvory vzduchu potravinami.

Na zaručenie správnej činnosti pri nižšej teplote prostredia (menej ako 18 °C) a na minimalizovanie energetickej spotreby ventilátor vypnite.

Pokyny na vypnutie ventilátora sú uvedené vyššie. Ak je na spotrebiči k dispozícii ventilátor, môže byť vybavený **antibakteriálnym filtrom**.

Vyberte ho zo škatule v zásuvke na ovocie a zeleninu a vložte ho do krytu ventilátora.

Pokyny na výmenu sa nachádzajú v škatuli s filtrom.

## 2.9. NASTAVENIE TEPLoty

Zariadenie je výrobcom nastavené na prevádzku na úrovni odporúčanej teploty 5 °C. Vnútornú teplotu môžete upraviť v rozsahu od 8 °C do 2 °C týmto spôsobom:

- Stlačte tlačidlo nastavenia teploty (°C). Teplota sa dá znižovať o -1 °C každým stlačením tlačidla: hodnoty sa menia pravidelne medzi 8 °C a 2 °C.

**Upozornenie:** Uvedené nastavené hodnoty zodpovedajú priemernej teplote v celej chladničke.

## 2.10. CHLADIACI PRIESTOR S TECHNOLÓGIU NO-FROST

Odmrazovanie chladiaceho priestoru je úplne automatické.

Kvapky vody na zadnej stene priestoru chladničky indikujú, že prebieha fáza automatického odmrázovania. Rozmrazená voda automaticky odtekať do odtokového otvoru a hromadiť sa v nádržke, odkiaľ sa odparuje.

\*K dispozícii len na niektorých modeloch. Prečítaním PRÍRUČKY RÝCHLYM SPUSTENÍM zistíte, či je táto funkcia k dispozícii na vašom modeli.

## 2.11. SYSTÉM LED OSVETLENIA\*

Systém osvetlenia v priestore chladničky používa LED svetlo, ktoré umožňuje lepšie osvetlenie spojené s veľmi nízkou spotrebou energie.

Ak systém LED osvetlenia nefunguje, kontaktujte servis, aby ho vymenili.

## Dôležité:

Vnútorne osvetlenie chladiaceho priestoru sa zapne po otvorení dveriek chladničky. Ak sa dvierka nechajú otvorené na dlhšie ako 10 minút, osvetlenie sa automaticky vypne.

# 3. POUŽITIE

## 3.1. AKO ZVÝŠIŤ SKLADOVACIU KAPACITU CHLADNIČKY

Kapacitu môžete zvýšiť vybratím zásuvky „NULA STUPŇOV“\*

Postupujte nasledovne:

- zásuvku vypnite,
- zásuvku vyťahnite spolu s bielou plastovou poličkou, ktorá je pod ňou.

**Upozornenie:** Horná polička a bočné podpery sa odstrániť nedajú.

Pred obnovením funkčnosti zásuvky „Nula stupňov“ sa uistite, že ste bielu plastovú poličku vrátili na miesto ešte pred vložením zásuvky a aktivovaním funkcie.

S ohľadom na zníženie spotreby energie odporúčame funkciu „Nula stupňov“ vypnúť a zásuvku vybrať.

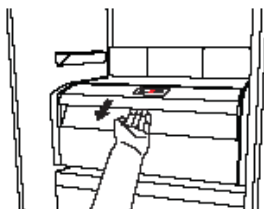

## 3.2. UPOZORNENIA

- Potravinami neblokujte oblasť výstupu vzduchu (na zadnej stene vnútri produktu).
- Ak je mraznička vybavená krytom, jeho odňatím je možné maximalizovať úložnú kapacitu.
- Všetky poličky, držiaky a vyťahovacie koše sa dajú vybrať.
- Vnútorne teploty spotrebiča môže ovplyvňovať teplota prostredia, frekvencia otvárania dverí, ako aj umiestnenie spotrebiča. Teplotu treba nastaviť s ohľadom na tieto faktory.
- Pokiaľ nie je uvedené inak, príslušenstvo spotrebiča sa nesmie umývať v umývačke riadu.
- Funkciu inteligentného displeja používajte čo najčastejšie.

# 4. TIPY NA SKLADOVANIE POTRAVÍN

Oddelenie chladničky je ideálne miesto pre hotové, čerstvé a zavárané jedlá, mliečne produkty, ovocie, zeleninu a nápoje.

## 4.1. VETRANIE

- Prírodná cirkulácia vzduchu v chladničke má za následok zóny s rôznymi teplotami. Najchladnejšie je hneď nad zásuvkou na ovocie a zeleninu a pri zadnej stene. Najteplejšie je v prednej hornej časti chladničky.
- Pri nedostatočnej ventilácii dochádza k zvýšeniu spotreby energie a zníženiu účinnosti chladničky.

## 4.2. SKLADOVANIE ČERSTVÝCH POTRAVÍN A NÁPOJOV

- Na balenie potravín používajte recyklovateľné plasty, kovové, hliníkové a sklenené nádoby a potravinárske fólie.
- Tekutiny a potraviny vydávajúce silný pach alebo náchylné na absorpciu pachov vždy skladujte v uzatvorených nádobách alebo ich prikryte.
- Potraviny vydávajúce veľké množstvá etylénového plynu a tie, čo sú naň citlivé (napr. ovocie, zelenina, šaláty), by mali byť vždy oddelené alebo zabalené, aby sa neskrátila ich životnosť pri skladovaní. Napríklad neskladujte paradajky spolu s kiwi alebo kapustou.
- Potraviny neskladujte príliš blízko pri sebe, aby sa zabezpečila dostatočná cirkulácia vzduchu.
- Aby ste sa vyhli prevrhnutiu fliaš, môžete použiť držiak na fľaše (dostupný pre niektoré modely).
- Ak v chladničke skladujete malé množstvo potravín, odporúčame použiť poličku nad zásuvkou pre ovocie a zeleninu, pretože je to najchladnejšia oblasť chladničky.

\*K dispozícii len na niektorých modeloch. Prečítaním PRÍRUČKY RÝCHLYM SPUSTENÍM zistíte, či je táto funkcia k dispozícii na vašom modeli.

#### 4.3. KDE SKLADOVAŤ ČERSTVÉ POTRAVINY A NÁPOJE

- Na policiach chladničky: hotové jedlá, tropické ovocie, syry, lahôdky.
- V najchladnejšej časti – zásuvka Nula stupňov\* (tá nad priestorom na chladenie potravín): mäso, ryby, studené nárezy, múčniky.
- V zásuvke na ovocie a zeleninu: ovocie, šaláty, zelenina.
- V dverách: maslo, džemy, omáčky, nálevy, konzervy, fľaše, škatule s nápojmi, vajcia.

#### PRÍKLAD SKLADOVANIA JEDLA:

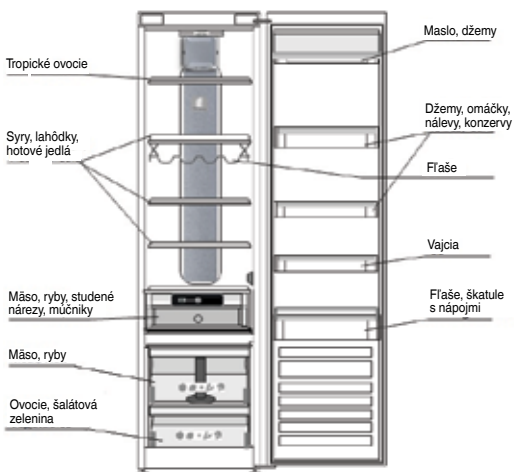

## 5. PREVÁDZKOVÉ ZVUKY

Zvuky vychádzajúce zo spotrebičov sú normálne, pretože sa v nich nachádza viacero ventilátorov a motorov na reguláciu výkonu, ktoré sa zapínajú a vypínajú automaticky.

Niektoré prevádzkové zvuky je však možné zredukovať.

- Vyrovnaním spotrebiča a jeho inštaláciou na rovný podklad.
- Oddelením a predchádzaním kontaktu medzi spotrebičom a kusmi nábytku.
- Skontrolovaním, či sú interné komponenty správne umiestnené.
- Skontrolovaním, či fľaše a nádoby nie sú vo vzájomnom kontakte.

Niektoré z funkčných zvukov, ktoré môžete začuť:

- Zvuk syčania pri prvom zapnutí spotrebiča alebo po dlhom vyradení z prevádzky.
- Zvuk bublania, keď chladivo vstupuje do rozvodov.
- Bzukot, keď sa do prevádzky uvedie vodný ventil alebo ventilátor.
- Praskanie, keď sa uvedie do činnosti kompresor.

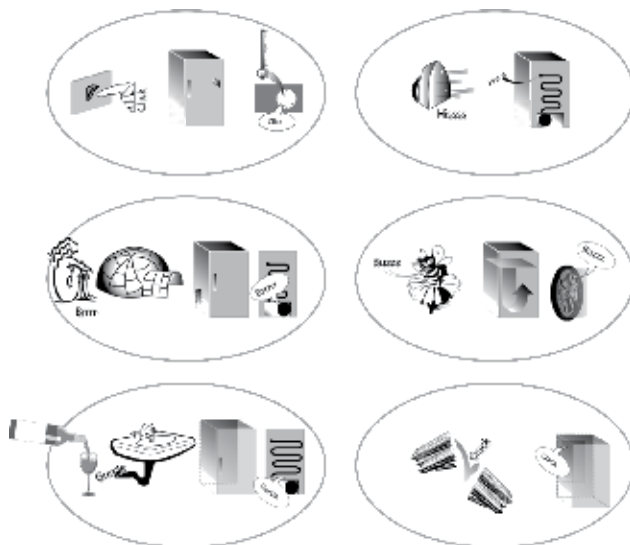

\*K dispozícii len na niektorých modeloch. Prečítaním PRÍRUČKY RÝCHLYM SPUSTENÍM zistíte, či je táto funkcia k dispozícii na vašom modeli.

## 6. ODPORÚČANIE V PRÍPADE NEPOUŽÍVANIA SPOTREBIČA

### 6.1. NEPRÍTOMNOSŤ/DOVOLENKA

V prípade dlhodobejšej neprítomnosti sa odporúča spotrebovať potraviny a spotrebič odpojiť od napájania v záujme úspory energie.

### 6.2. PREMIESTŇOVANIE

1. Vyberte všetky vnútorné časti.
2. Dobré ich zabaľte a spojte dohromady lepiacou páskou, aby do seba nenarážali alebo sa nestratili.
3. Naskrutkujte nastaviteľné nožičky, aby sa nedotýkali podkladového povrchu.
4. Zavrite a zalepte dvere lepiacou páskou a opäť lepiacou páskou prilepte napájací kábel k spotrebiču.

### 6.3. VÝPADOK PRÚDU

V prípade výpadku prúdu zatelefonujte na linku miestnych elektrární a spýtajte sa, ako dlho bude výpadok trvať.

**Upozornenie:** Pamätajte na to, že úplne plný spotrebič zostane chladný dlhšie ako pri čiastočnom naplnení.

Ak zistíte, že potraviny sú v zlom stave, radšej ich vyhoďte.

#### Pre výpadky napájania trvajúce menej ako 24 hodín.

1. Dvere spotrebiča ponechajte zavreté. Vďaka tomu potraviny uchováte čo najdlhšie v chladnom stave.

#### Pre výpadky napájania trvajúce viac ako 24 hodín.

1. Pokúste sa zužitkovať potraviny, ktoré sú náchylné na skazenie.

## 7. ÚDRŽBA A ČISTENIE

Pred akýmkoľvek úkonom údržby alebo čistenia vytriahnite zástrčku zo zásuvky elektrickej siete alebo odpojte prívod elektrickej energie.

Pravidelne čistite spotrebič tkaninou a roztokom vlažnej vody a neutrálneho čistiaceho prostriedku špeciálne určeného na umývanie vnútorných častí chladničiek. Nikdy nepoužívajte abrazívne čistiace prostriedky. Časti chladničky nikdy nečistite horľavými kvapalinami. Výpary by mohli spôsobiť riziko požiaru alebo výbuchu. Vonkajšie časti spotrebiča a tesnenie na dverách vyčistite vlhkou tkaninou a vysušte suchou tkaninou.

Nepoužívajte parné čistiace zariadenia.

Kondenzátor umiestnený v zadnej časti spotrebiča je potrebné pravidelne čistiť vysávačom.

Kondenzátor umiestnený v zadnej časti spotrebiča je potrebné pravidelne čistiť vysávačom.

#### Dôležité:

- Tlačidlá a displej ovládacieho panela sa nesmú čistiť alkoholom ani látkami s obsahom alkoholu, ale suchou tkaninou.
- Rozvody chladiaceho systému sa nachádzajú v blízkosti odmrazovacej nádoby a môžu byť horúce. Pravidelne ich čistite vysávačom.

Aby bol zaručený nepretržitý a správny odtok rozmrazenej vody, čistite pravidelne vnútro odtokového kanálika na zadnej stene chladiaceho priestoru v blízkosti zásuvky na ovocie a zeleninu, pričom používajte dodaný nástroj.

#### Pred čistením zásuvky „Nula stupňov“ (vrátane vonkajšej časti) zásuvku vyberte, aby ste ju odpojili od elektrickej energie.

Zásuvku a jej časti čistite pravidelne pomocou tkaniny a roztoku teplej vody s neutrálnym čistiacim prostriedkom určeným na vnútorné priestory chladničiek (dajte pozor, aby ste bielu plastovú poličku pod zásuvkou nezaliali vodou).

Nikdy nepoužívajte abrazívne čistiace prostriedky.

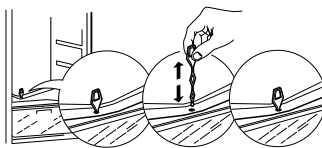
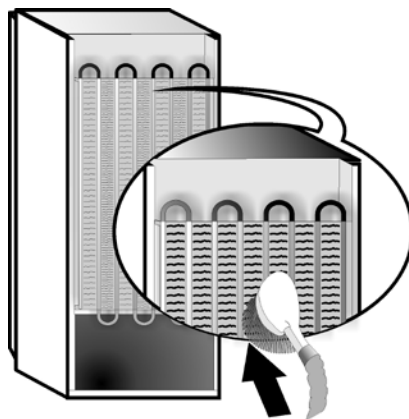

\*K dispozícii len na niektorých modeloch. Prečítaním PRÍRUČKY RÝCHLYM SPUSTENÍM zistíte, či je táto funkcia k dispozícii na vašom modeli.

# 8. PRÍRUČKA NA ODSTRAŇOVANIE PROBLÉMOV



## 8.1. SKÔR AKO SA OBRÁTITE NA POPREDAJNÝ SERVIS...

Problémy s výkonom sú často dôsledkom drobností, ktoré dokážete odhaliť a napraviť svojpomocne bez akéhokoľvek náradia.

PROBLÉM	RIEŠENIE
<b>Spotrebič nefunguje:</b>	<ul style="list-style-type: none"> <li>• Je napájací kábel zapojený do zásuvky pod prúdom so správnou hodnotou napätia?</li> <li>• Skontrolovali ste ochranné zariadenia a poistky elektrického systému vo vašej domácnosti?</li> </ul>
<b>Ak sa v odmrazovacej nádobe nachádza voda:</b>	<ul style="list-style-type: none"> <li>• Pri horúcom a vlhkom počasi je to normálne. Nádoba môže byť dokonca naplnená do polovice. Uistite sa, že spotrebič je vo vodorovnej polohe a že voda nepreteká.</li> </ul>
<b>Ak sú okraje skrine spotrebiča, ktoré sa dostávajú do kontaktu s tesnením na dverách, teplé na dotyk:</b>	<ul style="list-style-type: none"> <li>• Pri horúcom počasi a počas prevádzky kompresora je to normálne.</li> </ul>
<b>Ak svetlo nefunguje:</b>	<ul style="list-style-type: none"> <li>• Skontrolovali ste ochranné zariadenia a poistky elektrického systému vo vašej domácnosti?</li> <li>• Je napájací kábel zapojený do zásuvky pod prúdom so správnou hodnotou napätia?</li> <li>• V prípade, ak sú diódy LED pokazené, používateľ musí kontaktovať servis a požiadať o výmenu za rovnaký typ, ktorý majú k dispozícii len strediská popredajného servisu a autorizovaní predajcovia.</li> </ul>
<b>Ak sa zdá, že motor je v prevádzke príliš dlho:</b>	<ul style="list-style-type: none"> <li>• Čas prevádzky motora závisí od nasledujúcich faktorov: frekvencia otvárania dverí, množstvo uskladneného jedla, teplota v miestnosti, nastavenia ovládacích prvkov teploty.</li> <li>• Nenachádzajú sa na kondenzátore (zadná časť spotrebiča) prach a nečistoty?</li> <li>• Sú dvierka riadne zatvorené?</li> <li>• Sú správne nasadené tesnenia na dverách?</li> <li>• Počas horúcich dní a vo vykúrených miestnostiach motor prirodzene pracuje dlhšie.</li> <li>• Ak bol spotrebič istý čas ponechaný otvorený alebo po vložení veľkého množstva potravín bude motor pracovať dlhšie, aby dokázal vychladiť interiér spotrebiča.</li> </ul>
<b>Ak je teplota spotrebiča príliš vysoká:</b>	<ul style="list-style-type: none"> <li>• Sú ovládacie prvky spotrebiča nastavené správne?</li> <li>• Bolo do spotrebiča vložené veľké množstvo potravín?</li> <li>• Skontrolujte, či sa dvere neotvárajú príliš často.</li> <li>• Skontrolujte, či sa dvere dajú riadne uzavrieť.</li> </ul>
<b>Ak sa dvere nedajú riadne otvoriť a zavrieť:</b>	<ul style="list-style-type: none"> <li>• Skontrolujte, či potraviny neblokujú pohyb dverí.</li> <li>• Skontrolujte, či vnútorné časti alebo zariadenie na automatickú výrobu ľadu nie sú vložené v nesprávnej polohe.</li> <li>• Skontrolujte, či tesnenia na dverách nie sú znečistené alebo lepkavé.</li> <li>• Zaisťte, že spotrebič je vo vodorovnej polohe.</li> </ul>

## 8.2. PORUCHY

V prípade výskytu prevádzkových alarmov dôjde k ich zobrazeniu aj v podobe LED číslic (napr. Failure 1 (Porucha 1), Failure 2 (Porucha 2) atď.) - v tomto prípade sa obráťte na linku popredajného servisu a uveďte kód alarmu. Zaznie zvukový alarm, rozsvieti sa ikona alarmu  a písmeno F na digitálnom displeji bude blikať s nižšie uvedenými kódmi poruchy:

Poruchový kód	Zobrazenie
Chyba 2	Písmeno F zabliká zap./vyp. na 0,5 s. Zabliká ZAP. 2-krát, potom zostane 5 sekúnd vypnuté. Schéma sa zopakuje.  x2
Chyba 3	Písmeno F zabliká zap./vyp. na 0,5 s. Zabliká ZAP. 3-krát, potom zostane 5 sekúnd vypnuté. Schéma sa zopakuje.  x3
Chyba 6	Písmeno F zabliká zap./vyp. na 0,5 s. Zabliká ZAP. 6-krát, potom zostane 5 sekúnd vypnuté. Schéma sa zopakuje.  x6

\*K dispozícii len na niektorých modeloch. Prečítaním PRÍRUČKY RÝCHLYM SPUSTENÍM zistíte, či je táto funkcia k dispozícii na vašom modeli.



## 9. POPREDAJNÝ SERVIS

### Skôr ako sa obrátite na popredajný servis:

Spotrebič znovu zapnite, aby ste skontrolovali, či sa porucha neodstránila. Ak nie, spotrebič odpojte od zdroja napájania a zapnite ho až približne po jednej hodine.

Ak po vykonaní kontrol uvedených v Príručke riešením problémov a opakovanom zapnutí spotrebič stále riadne nefunguje, obráťte sa na popredajný servis a vysvetlite im svoj problém.

### Uveďte tieto informácie:

- model a výrobné číslo spotrebiča (uvedené na údajovom štítku),
- charakter problému,

**SERVICE** 0000 000 00000



- servisné číslo (číslo po slove SERVICE (SERVIS) na údajovom štítku vnútri spotrebiča),
- vašu úplnú adresu,
- vaše telefónne číslo a smerový kód.

### Upozornenie:

Smer otvárania dverí sa dá zmeniť. Ak túto operáciu vykoná popredajný servis, nie je krytá zárukou.